

ミラー部で光が90° 曲がります。

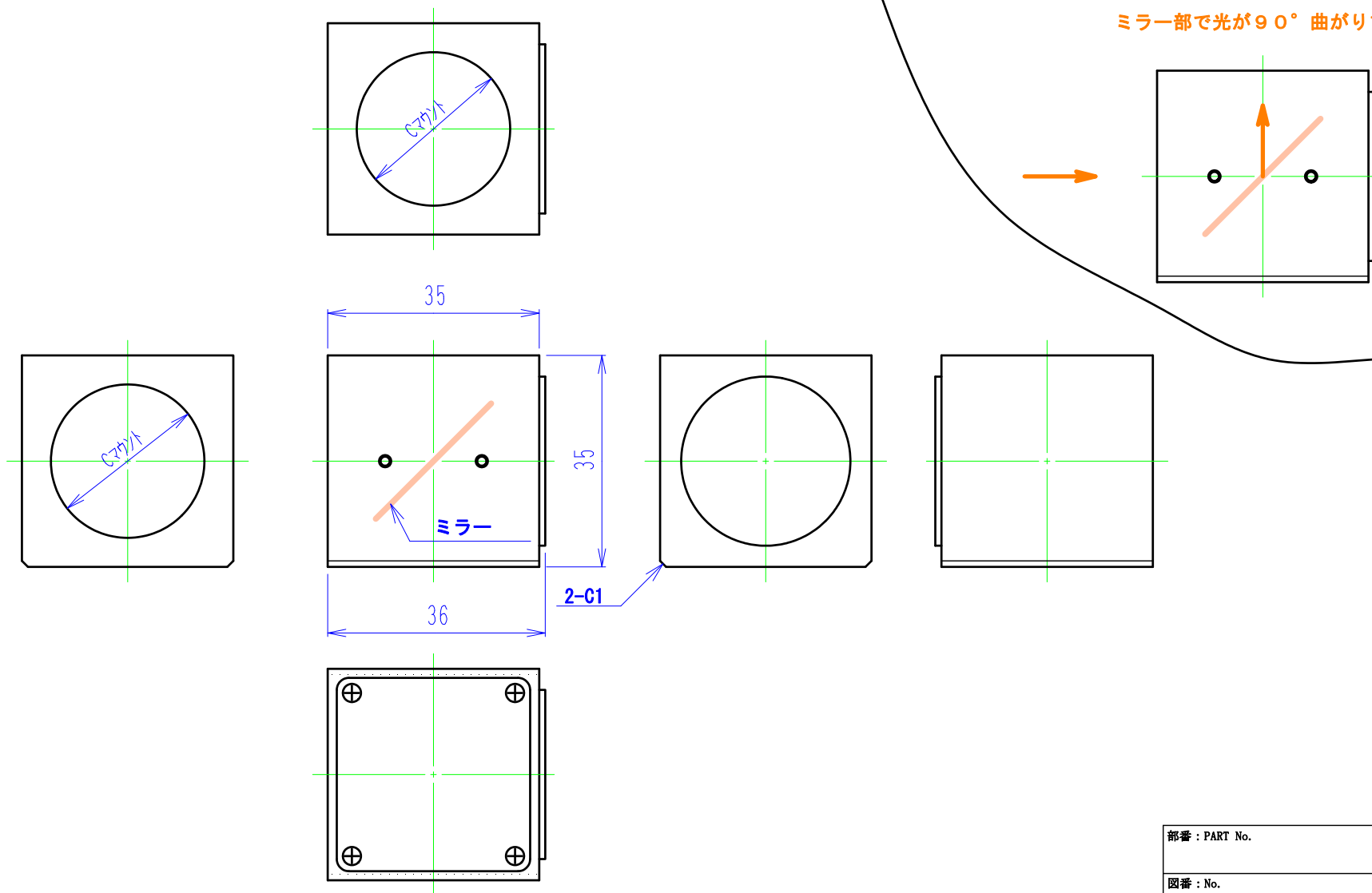

部番 : PART No.	数量 : QUANTITY 1
図番 : No.	公差 :

サイズ : SIZE A4	製品名 : NAME 側写ミラーユニット	材質 : MATERIAL
製図年月日 : DATE	部品名 : PART NAME	塗装面表面処理 : PAINT or SURFACE
尺度 : SCALE 1/1	ア ス ト ラ イ ダ 株 式 会 社	
		重量 : WEIGHT

三角法 3D ANGLER	承認	担当	設計	製図
製番 : PRODUCTION No.				